

REEF AL ARANCIO

Accessories

Silver Cross



IMPORTANT - READ CAREFULLY AND KEEP FOR FUTURE REFERENCE

ВАЖНО - ПРОЧЕТЕТЕ ВНИМАТЕЛНО И ЗАПАЗЕТЕ ЗА БЪДЕЩИ СПРАВКИ

DŮLEŽITÉ – ČTĚTE POZORNĚ A USCHOVEJTE PRO BUDOUCÍ POUŽITÍ

VIGTIG - LÆS OMHYGGELIGT OG OPBEVAR TIL FREMTIDIG REFERENCE

WICHTIG – SORGFÄLTIG LESEN UND ZUM SPÄTEREN NACHSCHLAGEN AUFBEWAHREN

IMPORTANT - LIRE ATTENTIVEMENT ET CONSERVER POUR RÉFÉRENCE FUTURE

ΣΗΜΑΝΤΙΚΟ - ΔΙΑΒΑΣΤΕ ΠΡΟΣΕΚΤΙΚΑ ΚΑΙ ΚΡΑΤΗΣΤΕ ΓΙΑ ΜΕΛΛΟΝΤΙΚΗ ΑΝΑΦΟΡΑ

VAŽNO - PAŽLJIVO PROČITAJTE I SAČUVAJTE ZA BUDUĆU REFERENCU

MIKILVÆGT - LESIÐU VARLEGA OG HAFADU TIL FRAMTÍÐAR VIÐSLUNAR

PENTING - BACA DENGAN TELITI DAN TETAPKAN UNTUK REFERENSI DI MASA DEPAN

IMPORTANTE - LEGGERE ATTENTAMENTE E CONSERVARE PER FUTURO RIFERIMENTO

重要 - よく読んで、将来の参照用に保管してください

SVARĪGI - UZMANĪGI IZLASIET UN SAGLABĀJIET NĀKAMĀM ATZIŅAI

SVARBU – ATIDŽIAI PERSKAITYKITE IR IŠSAUGOJITE ATEIČIAI

IMPORTANTI - AQRA B'ATTENZJONI U ŻOMM GĦAL REFERENZA FUTUR

BELANGRIJK - LEES ZORGVULDIG DOOR EN BEWAAR VOOR TOEKOMSTIGE REFERENTIE

VIKTIG – LES NØYE OG OPPBEVAR FOR FREMTIDIG REFERANSE

WAŻNE – PRZECZYTAJ UWAŻNIE I ZACHOWAJ NA PRZYSZŁOŚĆ

IMPORTANTE - LEIA COM ATENÇÃO E GARDE PARA REFERÊNCIA FUTURA

ВАЖНО - ПРОЧИТАЙТЕ ВНИМАТЕЛЬНО И СОХРАНИТЕ ДЛЯ СПРАВКИ В ДАЛЬНЕЙШЕМ СПРАВКЕ.

POMEMBNO – POZORNO PREBERITE IN SHRANITE ZA
PRIHODNJE REFERENCE

DÔLEŽITÉ – POZORNE ČÍTAJTE A UCHOVÁVAJTE PRE BUDÚCE
POUŽITIE

IMPORTANTE - LEA DETENIDAMENTE Y GUARDE PARA FUTURAS
CONSULTAS

ВАЖНО - ПАЖЉИВО ПРОЧИТАЈТЕ И ЗАЧУВАЈТЕ ЗА БУДУЋЕ
РЕФЕРЕНЦЕ

VIKTIGT - LÄS NOGA OCH BEVAR FÖR FRAMTIDA REFERENS

สิ่งสำคัญ - โปรดอ่านอย่างละเอียดและเก็บไว้เพื่อใช้อ้างอิงในอนาคต

ÖNEMLİ - DİKKATLE OKUYUN VE İLERİDE BAŞVURMAK ÜZERE
SAKLAYIN

重要 - 请仔细阅读并保留以供将来参考

重要 - 請仔細閱讀並保留以供將來參考

لبقت سملا يف هيلعوج رلل هب ظفت حاو ةي ان عب أرقا - امه

CONTENTS

**P6-15
CUP HOLDER**

**P16-31
UNIVERSAL CAR SEAT ADAPTORS**

**P32-45
FOOTMUFF**

**P46-55
CARRYCOT RAINCOVER**

CUP HOLDER

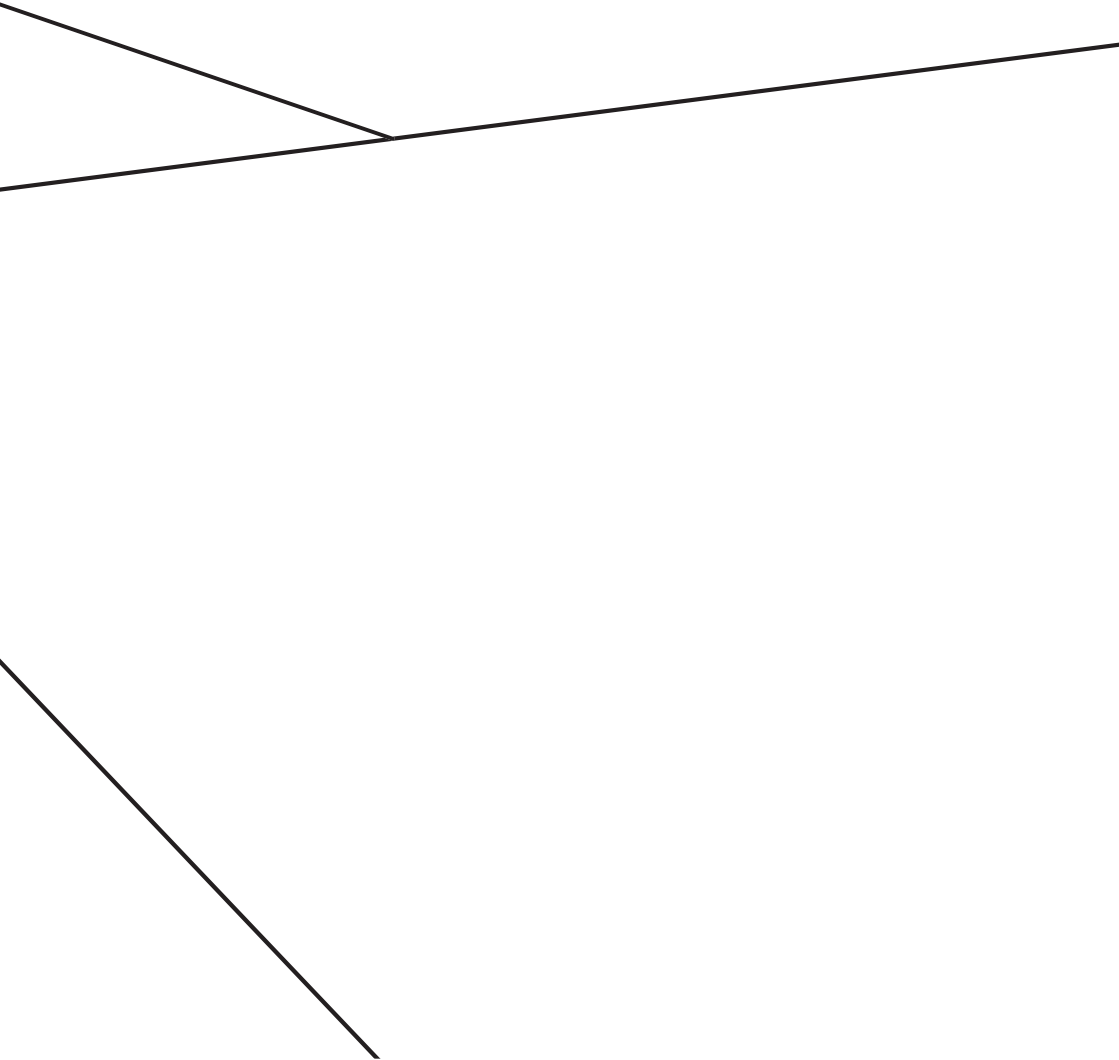

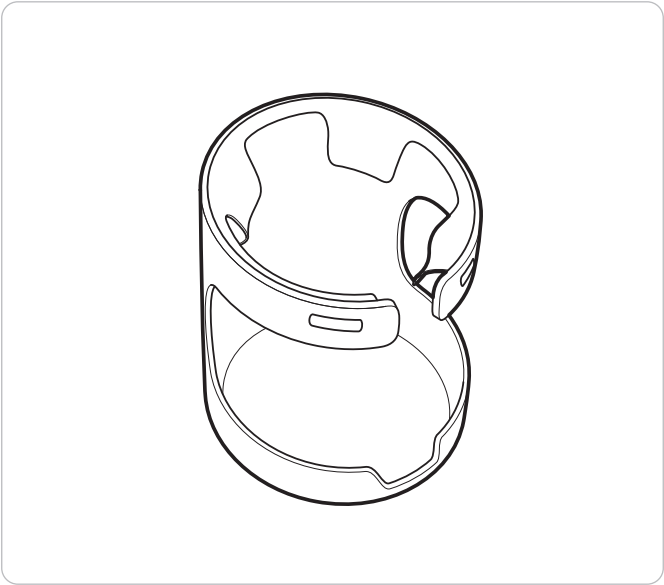

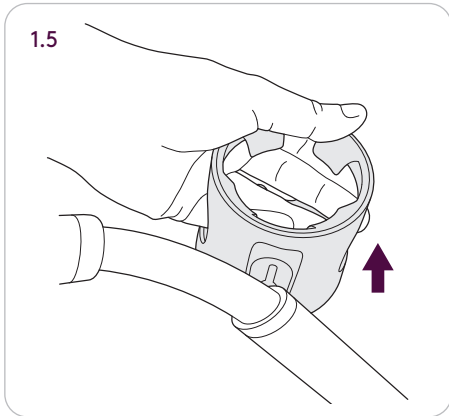
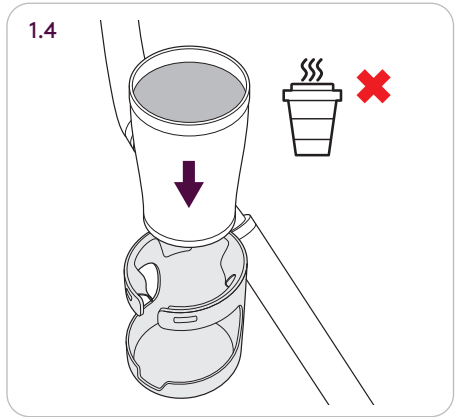
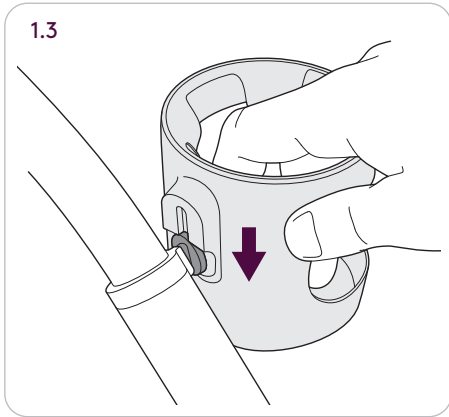
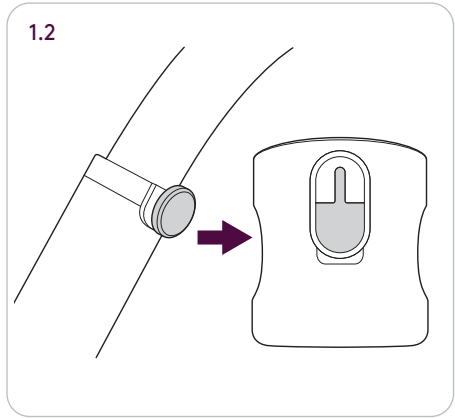
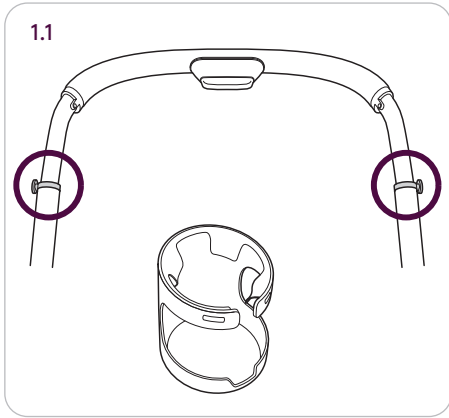

ENG

These instructions are important.

**WARNING**

DO NOT USE CUP HOLDER WITH HOT LIQUIDS.
MAXIMUM CAPACITY FOR CUP HOLDER: 340G (0.75LB).

BUL

Тези инструкции са важни.

**ПРЕДУПРЕЖДЕНИЕ:**

НЕ ИЗПОЛЗВАЙТЕ ПОСТАВКАТА ЗА ЧАШИ С ГОРЕЦИ ТЕЧНОСТИ.
МАКСИМАЛЕН КАПАЦИТЕТ НА ПОСТАВКАТА ЗА ЧАШИ: 340 Г

CES

Tyto pokyny jsou důležité.

**VÝSTRAHA**

NEPOUŽÍVEJTE DRŽÁK NÁPOJŮ S HORKÝMI TEKUTINAMI
MAXIMÁLNÍ NOSNOST DRŽÁKU NA NÁPOJE: 340 G.

DAN

Disse instruktioner er vigtige.

**ADVARSEL**

UNDLAD AT ANVENDE KOPHOLDEREN TIL VARME DRIKKE.
MAKSIMUMBELASTNING AF KOPHOLDER: 340G.

DEU

Diese Gebrauchsanweisung ist wichtig.

**ACHTUNG**

VERWENDEN SIE DIE BECHERHALTERUNG
NIE MIT HEISSEN FLÜSSIGKEITEN.
DIE BECHERHALTERUNG IST FÜR EIN MAXIMALES
GEWICHT VON 340 G GEEIGNET.

EST

Need juhised on olulised.

**HOIATUS**

ÄRGE KASUTAGE TOPSIHOIJAT KUUMADE VEDELIKE KORRAL.
TOPSIHOIDJA MAKS. MAHUTAVUS: 340 G

FIN

Nämä ohjeet ovat tärkeitä.

**VAROITUS**

MUKITELINEESSÄ EI SAA SÄILYTTÄÄ KUUMIA NESTEITÄ.
MUKITELINEEN MAKSIMIKUORMITUS: 340 G.

FRA

Ce mode d'emploi est important.

**AVERTISSEMENT**

N'UTILISEZ PAS LE PORTE-GOBELET AVEC DES LIQUIDES CHAUDS.
MAXIMALE DU PORTE-GOBELET : 340G.

GLE

Tá na treoracha seo tábhachtach.

**RABHADH**

NÁ CUIR COIMEÁDÁIN INA BHFUIL LEACHTANNA
TE SA CHOINNEÁLAÍ CUPÁIN.
UASTOILLEADH AN CHOINNEÁLAÍ CUPÁIN: 340G.

GRE

Αυτές οι οδηγίες είναι σημαντικές.

**ΠΡΟΕΙΔΟΠΟΙΗΣΗ**

ΜΗΝ ΧΡΗΣΙΜΟΠΟΙΕΙΤΕ ΤΗΝ ΠΟΤΗΡΟΘΗΚΗ ΜΕ ΚΑΥΤΑ ΥΓΡΑ.
ΜΕΓΙΣΤΗ ΧΩΡΗΤΙΚΟΤΗΤΑ ΠΟΤΗΡΟΘΗΚΗΣ: 340 ΓΡ.

HRV

Te su upute važne.

 UPOZORENJE

DRŽAČ ZA ČAŠE NE UPOTREBLJVAJTE ZA VRUĆU TEKUĆINU.
MAKSIMALAN KAPACITET DRŽAČA ZA ČAŠU: 340 G.

ICE

Þessar leiðbeiningar eru mikilvægar.

 VIÐVÖRUN

EKKI SETJA HEITA VÖKVA Í GLASAHALDARANN.
HÁMARKSBURÐARGETA GLASAHALDARA: 340 G.

IND

Petunjuk ini sangat penting.

 PERINGATAN

JANGAN GUNAKAN TEMPAT CANGKIR UNTUK CAIRAN PANAS.
KAPASITAS MAKSIMUM UNTUK TEMPAT CANGKIR: 340G.

ITA

Queste istruzioni sono importanti.

 AVVERTENZA

NON UTILIZZARE IL PORTA-BEVANDE CON LIQUIDI BOLLENTI.
IL PORTA-BEVANDE È IN GRADO DI SOSTENERE
UN PESO MASSIMO PARI A 340G.

JPN

この安全注意事項は重要です。

 安全注

ドリンクホルダーで高温の液体を使用しないでください。
カップホルダー耐荷重: 340G.

KOR

이 지침은 중요합니다.

**경고**

뜨거운 액체를 담은 컵을 컵 홀더에 두지 마십시오.
컵 홀더 최대 용량: 340G (0.75LB)

LAV

Šīs norādes ir ļoti svarīgas.

**BRĪDINĀJUMS**

NEIZMANTOJIET KRŪZES TURĒTĀJU KARSTIEM ŠĶIDRUMIEM.
MAKSIMĀLĀ KRŪZES TURĒTĀJA SLODZE: 340 G.

LIT

Šie nurodymai yra svarbūs.

**ĮSPĖJIMAS**

NENAUDOKITE PUODELIO LAIKIKLIO SU KARŠTAIS SKYSČIAIS.
DIDŽIAUSIA PUODELIO LAIKIKLIO TALPA: 340 G.

MLT

Dawn I-istruzzjonijiet huma importanti.

**TWISSIJA**

TUŻAX IL-HOWLDER TAL-KIKKRA GĦAL LIKWIDI JAĦARQU.
KAPAĊITÀ MASSIMA GĦALL-HOWLDER TAL-KIKKRA: 340G.

NLD

Deze instructies zijn belangrijk.

**WAARSCHUWING**

GEbruik DE BEKERHOUDER NIET VOOR WARME VLOEISTOFFEN.
MAXIMUMCAPACITEIT VOOR BEKERHOUDER: 340 G.

NOR

Disse anvisningene er viktige.

**ADVARSEL**

IKKE BRUK KOPPHOLDEREN TIL VARME VÆSKER.
MAKSIMAL KAPASITET FOR KOPPHOLDER: 340 G.

POL

Niniejsza instrukcja zawiera ważne informacje.

**OSTRZEŻENIE**

OSTRZEŻENIE: NIE NALEŻY UŻYWAĆ UCHWYTU
NA KUBEK Z GORĄCYMI PŁYNAMI.
MAKSYMALNA ŁADOWNOŚĆ UCHWYTU NA KUBEK: 340G

POR

Estas instruções são importantes.

**AVISO**

NIE NALEŻY UŻYWAĆ UCHWYTU NA KUBEK Z GORĄCYMI PŁYNAMI.
MAKSYMALNA ŁADOWNOŚĆ UCHWYTU NA KUBEK: 340G.

RUS

СОХРАНИТЕ ИНСТРУКЦИЮ НА СЛУЧАЙ НЕОБХОДИМОСТИ.

**ВНИМАНИЕ!**

ПРЕДУПРЕЖДЕНИЕ: НЕ ИСПОЛЬЗУЙТЕ ДЕРЖАТЕЛЬ ДЛЯ ЧАШКИ ДЛЯ
ГОРЯЧИХ НАПИТКОВ.

ПРЕДУПРЕЖДЕНИЕ: МАКСИМАЛЬНЫЙ ВЕС, НА КОТОРЫЙ РАССЧИТАН
ДЕРЖАТЕЛЬ ДЛЯ ЧАШКИ, — 340 г.

SLO

Tieto pokyny sú dôležité.

**VAROVANIE**

STOJAN NA HRNČEK NEPOUŽÍVAJTE NA HORÚCE TEKUTINY.
MAXIMÁLNA KAPACITA STOJANA NA HRNČEK: 340 G.

SLV

Ta navodila so pomembna.



OPOZORILO

NE UPORABLJAJTE DRŽALA ZA SKODELICE
Z VROČIMI TEKOČINAMI.

MAKSIMALNA NOSILNOST DRŽALA ZA SKODELICE: 340 G.

SPA

Estas instrucciones son importantes.



ADVERTENCIA

NO UTILICE EL PORTAVASOS CON BEBIDAS CALIENTES.

EL PORTAVASOS SOLO RESISTE UN PESO MÁXIMO DE 340 G.

SRP

Ova uputstva su važna.



UPOZORENJE

NEMOJTE KORISTITI DRŽAČ KORPE SA VRUČIM TEČNOSTIMA.

MAKSIMALNA NOSIVOST ZA DRŽAČ KORPE: 340G.

SWE

Bruksanvisningen är viktig.



VARNING

PLACERA ALDRIG VARMA DRYCKER I MUGGHÅLLAREN.

MUGGHÅLLARENS MAXIMALA BELASTNING ÄR 340 G.

THA

คำแนะนำเหล่านี้เป็นเรื่องสำคัญ



คำเตือน

คำเตือน: อย่าใช้ที่วางแก้วกับเครื่องต้มร้อน

ความจุสูงสุดสำหรับที่วางแก้ว: 340G.

TUR

Bu talimatlar önemlidir.

UYARI

BARDAKLIĞI SICAK SIVILARLA KULLANMAYIN.
BARDAKLIK İÇİN AZAMI KAPASİTE: 340G.

ZH-S

安全说明

警告

杯托内不得放置热饮。
杯托最大承重为 340 克。

ZH-T

安全說明

警告

不要以杯架來承載熱的液體。
杯架可承載之最大重量為340克。

ARA

هذه التعليمات مهمة.

تحذير

لا تستخدم حامل الأكواب مع السوائل الساخنة.
يمكن وضع وزن 340 غم في حامل الأكواب بحد أقصى.

UNIVERSAL CAR SEAT ADAPTORS

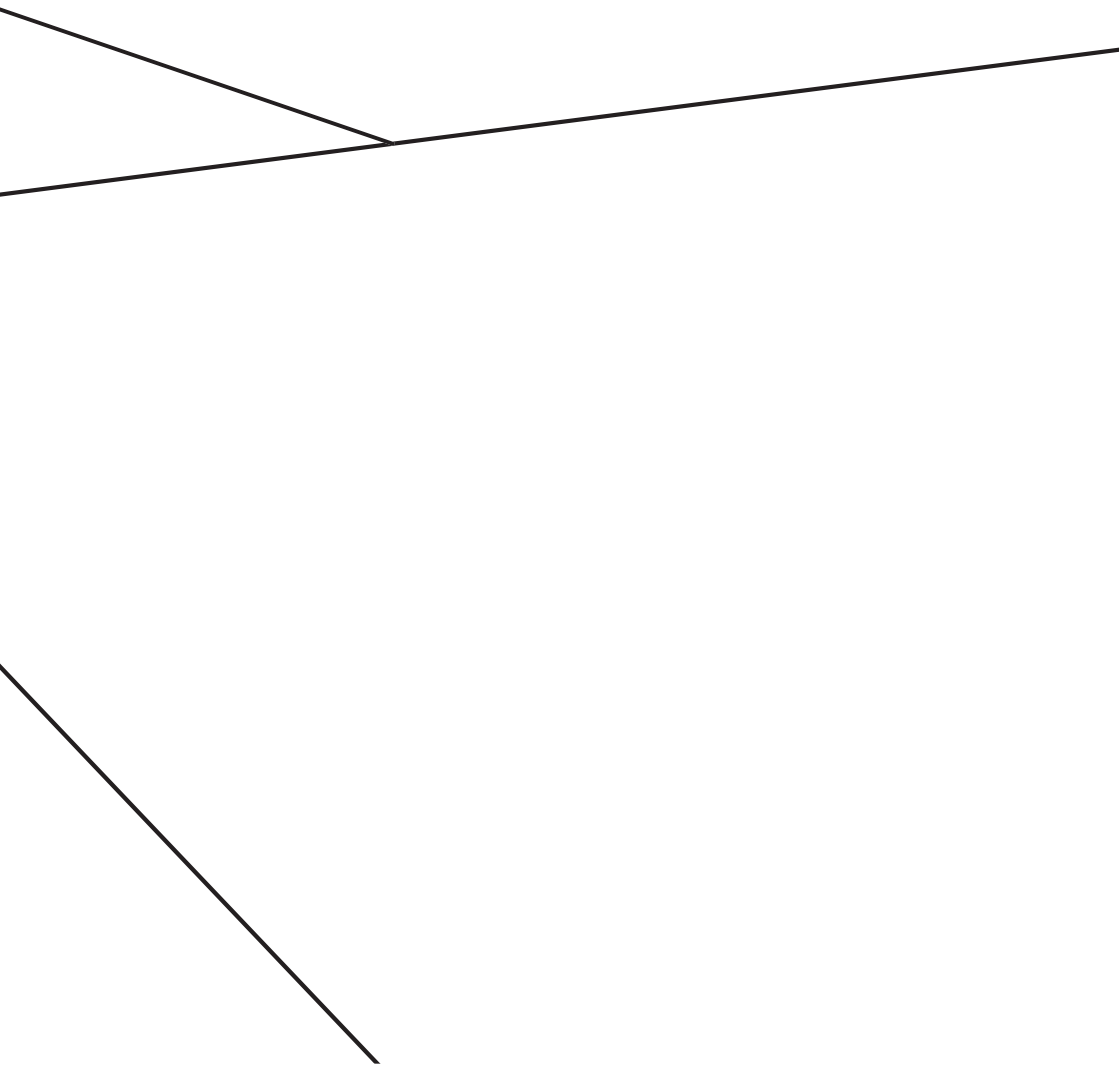

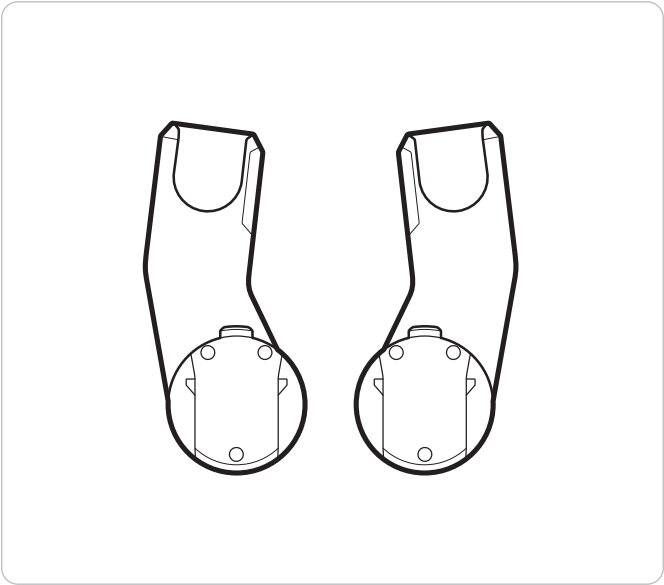

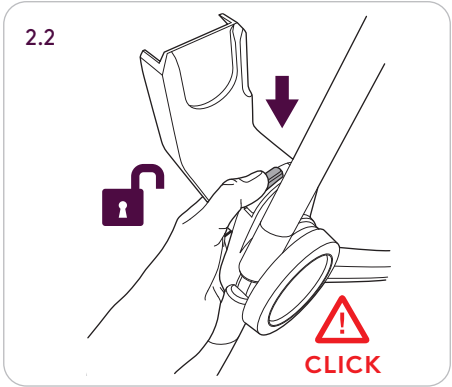
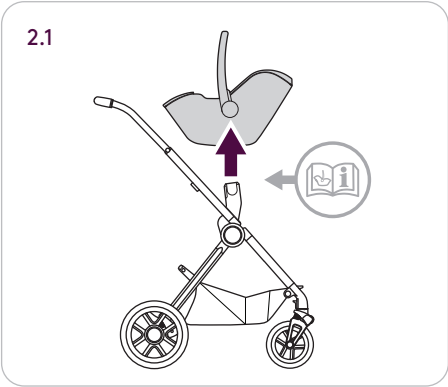
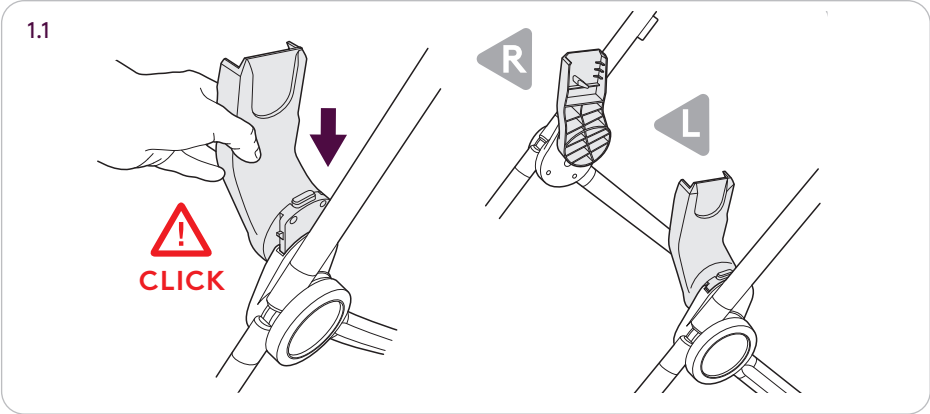

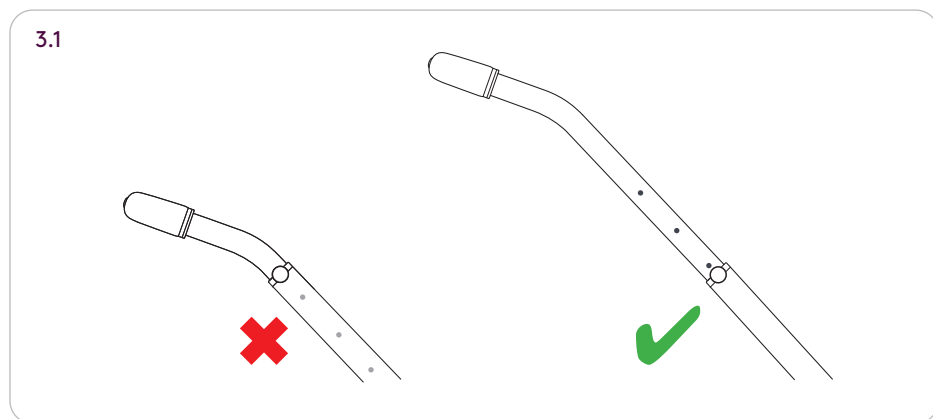
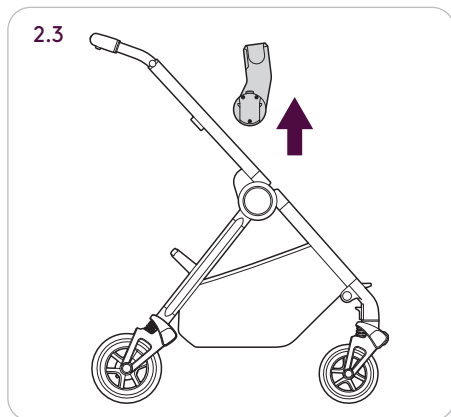

THE HANDLE MUST BE IN EITHER OF THE TOP 3 POSITIONS DENOTED BY DOTS ON THE HANDLE.

ENG

These instructions are important.

WARNING

FOR A LIST OF COMPATIBLE CAR SEATS PLEASE VISIT OUR WEBSITE.
CHECK THAT THE PRAM BODY, SEAT UNIT OR CAR SEAT
ATTACHMENT DEVICES ARE CORRECTLY ENGAGED BEFORE USE.
NEVER PLACE THE CAR SEAT IN THE CAR
WITH THE ADAPTORS ATTACHED.

BUL

Тези инструкции са важни.

ПРЕДУПРЕЖДЕНИЕ:

ЗА СПИСЪК НА СЪВМЕСТИМИ СТОЛЧЕТА ЗА
КОЛА, МОЛЯ, ПОСЕТЕТЕ НАШИЯ УЕБСАЙТ.
ПРЕДИ УПОТРЕБА ПРОВЕРЕТЕ ДАЛИ КОРПУСЪТ НА
КОЛИЧКАТА, СЕДАЛКАТА ИЛИ МЕХАНИЗМЪТ ЗА ФИКСИРАНЕ
НА СЕДАЛКАТА В АВТОМОБИЛ СА ПРАВИЛНО НАСТРОЕНИ.
НИКОГА НЕ ПОСТАВЯЙТЕ СТОЛЧЕТО ЗА
КОЛА С ПРИКРЕПЕНИ АДАПТЕРИ.

CES

Tyto pokyny jsou důležité.

VÝSTRAHA

SEZNAM KOMPATIBILNÍCH AUTOSEDAČEK NALEZNETE
NA NAŠICH WEBOVÝCH STRÁNKÁCH.
PŘED POUŽITÍM ZKONTROLUJTE, ZDA JE SPRÁVNĚ
UPEVNĚNA KORBA KOČÁRKU, SEDACÍ JEDNOTKA
NEBO ZAŘÍZENÍ PRO UPEVNĚNÍ AUTOSEDAČKY.
AUTOSEDAČKU NIKDY NEUMISŤUJTE DO
AUTOMOBILU S PŘIPEVNĚNÝMI ADAPTÉRY.

DAN

Disse instruktioner er vigtige.

ADVARSEL

SE KOMPATIBLE AUTOSTOLE PÅ VORES HJEMMESIDE.

KONTROLLÉR, AT FASTSPÆNDINGSMEKANISMERNE
TIL BARNEVOGNSKASSEN, SÆDET ELLER BILSÆDET,
ER KORREKT MONTERET FØR BRUG.

AUTOSTOLEN MÅ ALDRIG ANBRINGES TI
BILEN MED ADAPTERNE PÅSAT.

DEU

Diese Gebrauchsanweisung ist wichtig.

ACHTUNG

EINE LISTE DER KOMPATIBLEN AUTOKINDERSITZE
FINDEN SIE AUF UNSERER WEBSITE.

PRÜFEN SIE, DASS DAS GESTELL DES KINDERWAGENS UND
DIE BEFESTIGUNG FÜR DEN SITZ ODER AUTOSITZ RICHTIG
EINGERASTET SIND, BEVOR SIE DEN KINDERWAGEN VERWENDEN.

DER AUTOKINDERSITZ DARF IM AUTO AUF
KEINEN FALL VERWENDET WERDEN, SOLANGE DIE
ADAPTER NOCH DARAN MONTIERT SIND.

EST

Need juhised on olulised.

HOIATUS

ÜHILDUVATE TURVATOOLIDE LOETELU LEIATE MEIE VEEBISAIDILT.
ENNE KASUTAMIST KONTROLLIGE, KAS VANKRI KERE, ISTMEOSA
VÕI AUTOISTME KINNITUSSEADMED ON ÕIGESTI KINNITATUD.

ÄRGE KUNAGI PANGE TURVATOOLI AUTOSSE,
KUI ADAPTERID ON SELLELE KINNITATUD.

FIN

Nämä ohjeet ovat tärkeitä.

**VAROITUS**

KATSO LUETTELO YHTEENSOPIVISTA
TURVAISTUIMISTA VERKKOSIVUSTOLTAMME.

VARMISTA ENNEN KÄYTTÖÄ, ETTÄ VAUNUKOPAN, ISTUINOSAN
TAI TURVAISTUIMEN KIINNITYSLAITTEET ON KIINNITETTY OIKEIN.
TURVAISTUINTA EI SAA KOSKAAN ASENTAA AUTOON
SOVITINTEN OLLESSA KIINNITETTYINÄ.

FRA

Ce mode d'emploi est important.

**AVERTISSEMENT**

POUR OBTENIR LA LISTE DES SIÈGES AUTO COMPATIBLES,
VEUILLEZ CONSULTER NOTRE SITE WEB.

VÉRIFIEZ QUE LES DISPOSITIFS DE RACCORDEMENT
DU CORPS DU LANDAU, DU SIÈGE OU DU SIÈGE AUTO
SONT BIEN ENGAGÉS AVANT UTILISATION.

N'INSTALLEZ JAMAIS LE SIÈGE AUTO DANS LE
VÉHICULE AVEC LES ADAPTEURS FIXÉS.

GLE

Tá na treoracha seo tábhachtach.

**RABHADH**

TÉIGH GO DTÍ AN SUÍOMH GRÉASÁIN ATÁ
AGAINN CHUN FEACHAINT AR LIOSTA DE NA
SUÍOCHÁIN CHOMHOIRIÚNACHA CHAIRR.

CINN TIGH GO BHFUIL CABHAIL AN PHRAM, AN TAONAD
SUÍOCHÁIN NÓ FEISTÍ CEANGAIL AN TSUÍOCHÁIN GLUAISTEÁIN
CUMASAITHE I GCEART SULA MBAINFEAR ÚSÁID AS AN TÁIRGE.

NÁ CUIR AN SUÍOCHÁN CAIRR SA CHARR RIAMH
NUAIR ATÁ NA CUIBHEOIRÍ CEANGAILTE.

GRE

Αυτές οι οδηγίες είναι σημαντικές.

 ΠΡΟΕΙΔΟΠΟΙΗΣΗ

ΓΙΑ ΤΗ ΛΙΣΤΑ ΤΩΝ ΣΥΜΒΑΤΩΝ ΚΑΘΙΣΜΑΤΩΝ ΑΥΤΟΚΙΝΗΤΟΥ,
ΕΠΙΣΚΕΦΘΕΙΤΕ ΤΗΝ ΙΣΤΟΣΕΛΙΔΑ ΜΑΣ.

ΠΡΙΝ ΑΠΟ ΤΗ ΧΡΗΣΗ, ΕΛΕΓΞΤΕ ΟΤΙ Η ΒΑΣΗ ΤΟΥ ΚΑΘΙΣΜΑΤΟΣ,
Η ΜΟΝΑΔΑ ΚΑΘΙΣΜΑΤΟΣ Η ΟΙ ΣΥΣΚΕΥΕΣ ΠΡΟΣΔΕΣΗΣ ΤΟΥ
ΚΑΘΙΣΜΑΤΟΣ ΑΥΤΟΚΙΝΗΤΟΥ ΕΙΝΑΙ ΣΩΣΤΑ ΤΟΠΟΘΕΤΗΜΕΝΑ.
ΜΗΝ ΤΟΠΟΘΕΤΕΙΤΕ ΠΟΤΕ ΤΟ ΚΑΘΙΣΜΑ ΑΥΤΟΚΙΝΗΤΟΥ ΣΤΟ
ΑΥΤΟΚΙΝΗΤΟ ΜΕ ΤΟΥΣ ΠΡΟΣΑΡΜΟΓΕΙΣ ΣΥΝΔΕΔΕΜΕΝΟΥΣ.

HRV

Te su upute važne.

 UPOZORENJE

ZA POPIS KOMPATIBILNIH AUTOSJEDALICA
POSJETITE NAŠU WEB STRANICU.

PROVJERITE JESU LI PRIKLJUČNI MEHANIZMI KOLICA, SJEDALICE
ILI AUTOSJEDALICE PRAVILNO AKTIVIRANI PRIJE UPOTREBE.

NIKADA NE POSTAVLJAJTE AUTOSJEDALICU U
AUTOMOBIL S PRIKLJUČENIM ADAPTERIMA.

ICE

Þessar leiðbeiningar eru mikilvægar.

 VIÐVÖRUN:

UPPLÝSINGAR UM SAMHÆFA BÍLSTÓLA ER
AÐ FINNA Á VEFSVÆÐINU OKKAR.

GANGIÐ ÚR SKUGGA UM AÐ FESTINGARNAR FYRIR VAGNSTYKKIÐ,
KERRUSTYKKIÐ EÐA BÍLSTÓLINN SÉU RÉTT FESTAR FYRIR NOTKUN.

ALDREI MÁ SETJA BÍLSTÓLINN Í BÍLINN MEÐ BREYTISTYKKIN Á.

IND

Petunjuk ini sangat penting.



PERINGATAN

UNTUK DAFTAR KURSI MOBIL YANG KOMPATIBEL,
KUNJUNGI SITUS WEB KAMI.

PERIKSA BAHWA BODI KERETA DORONG BAYI, PERANGKAT
PEMASANGAN UNIT TEMPAT DUDUK ATAU KURSI MOBIL
DIPASANG DENGAN BENAR SEBELUM DIGUNAKAN.

DUDUK ATAU KURSI MOBIL DIPASANG DENGAN
BENAR SEBELUM DIGUNAKAN.

ITA

Queste istruzioni sono importanti.



AVVERTENZA

È POSSIBILE CONSULTARE UN ELENCO DEI SEGGIOLINI AUTO COMPATIBILI
SUL NOSTRO SITO INTERNET.

ASSICURARSI CHE IL CORPO DELLA CARROZINA, L'UNITÀ SEGGIOLINO
O I DISPOSITIVI DI FISSAGGIO DELL'OVETTO PER AUTO SIANO
CORRETTAMENTE FISSATI PRIMA DELL'USO.

NON POSIZIONARE MAI IL SEGGIOLINO NELL'AUTO CON GLI
ADATTATORI INSERITI.

JPN

この安全注意事項は重要です。



安全注

互換性のある車両のシートについては、当社ウェブサイトアクセスしてご覧ください。

使用前に、ベビーカーの本体、シート、シートアタッチメントが本来の位置に正しく収まっていることを確認してください。

アダプターを付けた状態で、車にカーシートを設置しないでください。

KOR

이 지침은 중요합니다.

⚠ 경고

호환되는 카시트 목록을 확인하려면 당사 웹사이트를 참조하시기 바랍니다.

제품을 사용하기 전에 유모차 본체, 시트 또는 카시트 부착 부분이 단단하게 결합되었는지 확인하십시오.

어댑터를 부착한 상태로 카시트를 차량 안에 절대로 두지 마십시오.

LAV

Šīs norādes ir ļoti svarīgas.

⚠ BRĪDINĀJUMS

SADERĪGU AUTOMAŠĪNAS SĒDEKLĪŠU SARAKSTU SKATIET MŪSU TĪMEĶĻA VIETNĒ.

PIRMS LIETOŠANAS PĀRLIECINĪETIES, KA RATIŅU KORPUŠA VAI SĒDEĶĻA, VAI AUTOMAŠĪNAS SĒDEKLĪŠA STIPRINĀJUMI IR PAREIZI NOSTIPRINĀTI.

NEKAD NEŅOVĪETOJIET AUTOMAŠĪNAS SĒDEKLĪTI AUTOMAŠĪNĀ AR PIEVIENOTIEM ADAPTERIEM.

LIT

Šie nurodymai yra svarbūs.

⚠ ĮSPĖJIMAS

SUDERINAMŲ AUTOMOBILIŲ SĖDYNIŲ SAŖAŠĄ ŽR. MŪŠŲ SVETAINĖJE.

PRIEŠ NAUDODAMI PATIKRINKITE, AR VEŽIMĖLIO KĖBULAS, SĖDYNĖS BLOKAS ARBA AUTOMOBILINĖS KĖDUTĖS TVIRTINIMO ĮTAISAI YRA TINKAMAI PRIJUNGTI.

NEKADA NEMONTUOKITE AUTOMOBILIO SĖDYNĖS AUTOMOBILYJE SU PRITVIRTINTAIS ADAPTERIAIS.

MLT

Dawn l-istruzzjonijiet huma importanti.



TWISSIJA

**GHAL LISTA TA' SEDILI TAL-KAROZZI KOMPATIBBLI
JEKK JOGHĠBOK ŻUR IL-WEBSAJT TAGĦNA.
IĊĊEKKJA LI L-APPARATI GHAT-TWAHHIL TAL-PARTI
PRINĊIPALI TAL-PRAM, IL-PARTI TAS-SEAT JEW IS-SEAT TAL-
KAROZZA JKUNU MQABBDA KIF SUPPOST QABEL L-UŻU.
QATT TPOĠĠI S-SEDIL TAL-KAROZZA FIL-
KAROZZA BL-ADATTURI MWAHHLIN.**

NLD

Deze instructies zijn belangrijk.



WAARSCHUWING

**OP ONZE WEBSITE VINDT U EEN LIJST MET COMPATIBELE AUTOZITJES.
CONTROLEER VÓÓR GEBRUIK DAT DE BEVESTIGINGSMIDDELEN VOOR DE
KINDERWAGEN, HET ZITJE OF DE AUTOSTOEL GOED ZIJN VASTGEZET.
PLAATS HET AUTOZITJE NOOIT IN DE AUTO
ALS DE ADAPTERS ZIJN BEVESTIGD.**

NOR

Disse anvisningene er viktige.



ADVARSEL

**HVIS DU VIL HA EN LISTE OVER KOMPATIBLE
BARNESETER, KAN DU BESØKE NETTSTEDET VÅRT.
KONTROLLER AT BARNEVOGNENS HOVEDDEL, SETÆNHET ELLER
BILSETETS FESTEANORDNINGER ER RIKTIG SATT PÅ FØR BRUK.
PLASSER ALDRI BARNESETET I BILEN MED FESTEDE ADAPTERE.**

POL

Niniejsza instrukcja zawiera ważne informacje.

OSTRZEŻENIE

OLISTA KOMPATYBILNYCH FOTELIKÓW SAMOCHODOWYCH ZNAJDUJE SIĘ NA NASZEJ STRONIE INTERNETOWEJ.

PRZED UŻYCIEM NALEŻY SPRAWDZIĆ, CZY ELEMENTY MOCUJĄCE WÓZKA, SIEDZISKA LUB FOTELIKA ZAMONTOWANO POPRAWNIE.

NIGDY NIE NALEŻY UMIESZCZAĆ FOTELIKA SAMOCHODOWEGO W SAMOCHODZIE Z ZAŁOŻONYMI ADAPTERAMI.

POR

Estas instruções são importantes.

AVISO

PARA UMA LISTA DE BANCOS DE AUTOMÓVEIS COMPATÍVEIS, VISITE O NOSSO WEBSITE.

CONFIRME QUE OS DISPOSITIVOS DE FIXAÇÃO DO CORPO DO CARRINHO, DA CADEIRA OU DA CADEIRA AUTO ESTÃO BEM ENGATADOS ANTES DE USAR.

NUNCA COLOQUE O BANCO DE AUTOMÓVEL COM OS ADAPTADORES ACOPLADOS.

RUS

СОХРАНИТЕ ИНСТРУКЦИЮ НА СЛУЧАЙ НЕОБХОДИМОСТИ.

ВНИМАНИЕ!

ПЕРЕЧЕНЬ СОВМЕСТИМЫХ АВТОМОБИЛЬНЫХ КРЕСЕЛ ПРИВЕДЕН НА НАШЕМ ВЕБ-САЙТЕ.

ДО НАЧАЛА ЭКСПЛУАТАЦИИ УБЕДИТЕСЬ В ТОМ, ЧТО КРЕПЛЕНИЯ ЛЮЛЬКИ, ПРОГУЛОЧНОГО БЛОКА И АВТОМОБИЛЬНОГО КРЕСЛА ПРАВИЛЬНО ЗАФИКСИРОВАНЫ.

НЕ ДОПУСКАЕТСЯ УСТАНОВКА В АВТОМОБИЛЬ АВТОМОБИЛЬНОГО КРЕСЛА С ЗАКРЕПЛЕННЫМИ АДАПТЕРАМИ.

SLO

Tieto pokyny sú dôležité.



VAROVANIE

ZOZNAM KOMPATIBILNÝCH AUTOSEDAČIEK
NÁJDETE NA NAŠEJ WEBOVEJ STRÁNKE.

PRED POUŽITÍM SKONTROLUJTE, ČI JE KORBBA KOČÍKA, ŠEDACIA
JEDNOTKA ALEBO AUTOSEDAČKA SPRÁVNE UPEVVENÁ.

NIKDY NEUMIESTŇUJTE AUTOSEDAČKU
DO AUTA S PRIPOJENÝMI ADAPTÉRMÍ.

SLV

Ta navodila so pomembna.



OPOZORILO

ZA SEZNAM ZDRUŽLJIVIH AVTOMOBILSKIH SEDEŽEV
OBÍŠČITE NAŠO SPLETNO STRAN.

PRED UPORABO PREVERITE, ALI SO TELO VOZIČKA, SEDEŽ ALI
NAPRAVE ZA PRITRJEVANJE AVTOSEDEŽA PRAVILNO VKLOPLJENE.

AVTOSEDEŽA NIKOLI NE NAMEŠČAJTE V
AVTO Z NAMEŠČENIMI ADAPTERJI.

SPA

Estas instrucciones son importantes.



ADVERTENCIA

PUEDE CONSULTAR UNA LISTA DE SILLAS DE AUTO
COMPATIBLES EN NUESTRO SITIO WEB.

COMPRUEBE QUE LA CARROCERÍA DEL COCHECITO, LA UNIDAD
DE ASIENTO O LOS DISPOSITIVOS DE FIJACIÓN DE LA SILLA PARA
COCHE ESTÉN ENGRANADOS CORRECTAMENTE ANTES DEL USO.

NO DEJE EL ASIENTO DE COCHE EN EL COCHE
CON LOS ADAPTADORES ACOPLADOS.

SRP

Ova uputstva su važna.



UPOZORENJE

LISTU KOMPATIBILNIH SEDIŠTA ZA AUTOMOBIL
POTRAŽITE NA NAŠEM VEB-SAJTU.

PAZITE DA UREĐAJI ZA KAČENJE TELA, SEDIŠTA ILI SEDIŠTA
ZA AUTO BUDU PRAVILNO AKTIVIRANI PRE UPOTREBE.

NIKADA NE POSTAVLJAJTE SEDIŠTE ZA AUTOMOBIL
SA PRIČVRŠĆENIM ADAPTERIMA.

SWE

Bruksanvisningen är viktig.



VARNING

EN LISTA MED KOMPATIBLA BILBARNSTOLAR FINNS PÅ VÅR WEBBPLATS.

KONTROLLERA ATT BARNVAGNENS KROPP, SITTELDEL ELLER
BILBARNSTOL ÄR ORDENTLIGT FASTSATT FÖRE ANVÄNDNING.

BILBARNSTOLEN FÅR ALDRIG PLACERAS I BILEN
MED ADAPTRARNA MONTERADE.

THA

คำแนะนำเหล่านี้เป็นเรื่องสำคัญ



คำเตือน

สำหรับรายการของที่นั่งในรถยนต์ที่เข้ากันได้ กรุณาเข้าชมเว็บไซต์ของเรา

ตรวจสอบว่าอุปกรณ์ติดตั้งเบาะนั่ง ที่นั่ง หรือคาร์ซีทติดตั้งอย่างถูกต้องก่อนการใช้งาน

ห้ามติดตั้งที่นั่งในรถยนต์โดยที่ยังมีตัวแปลงติดอยู่

TUR

Bu talimatlar önemlidir.



UYARI

BUYUMLU CAR SEAT ÜNİTELERİNİN LİSTESİ İÇİN,
LÜTFEN WEB SİTEMİZİ ZİYARET EDİN.

KULLANIM ÖNCESİ BEBEK ARABASI GÖVDESİ, KOLTUK
ÜNİTESİ VEYA ARABA KOLTUĞU EK PARÇASININ
DOĞRU ŞEKİLDE TAKILDIĞINI KONTROL EDİN.

CAR SEAT ÜNİTESİNİ ADAPTÖRLER TAKILYKEN
ASLA ARABAYA YERLEŞTİRMEYİN.

ZH-S

安全说明



请访问我们的网站查看可兼容汽车安全座椅型号清单

每次使用前, 必须检查并确保卧兜, 座兜, 或儿童汽车安全座椅的连接件是正确连接的。

切勿将装有适配器的汽车安全座椅放置于车中。

ZH-T

安全說明



有關可配合使用的車椅清單，請參考我們的網站

在使用前，檢查嬰兒車車身，座椅單元或汽車座椅的連接裝置已經正確地連接好。

扣上車椅連接扣時，請勿把車椅置於車中。

ARA

هذه التعليمات مهمة.



يرجى زيارة موقعنا على الإنترنت للحصول على قائمة مقاعد السيارة المتوافقة

«تحقق من التركيب السليم لأجهزة تثبيت

جسم العربة الأساسي، أو وحدة المقعد، أو

مقعد السيارة قبل الاستخدام.»

لا ينبغي أبدًا وضع مقعد السيارة في السيارة والمحولات

FOOTMUFF

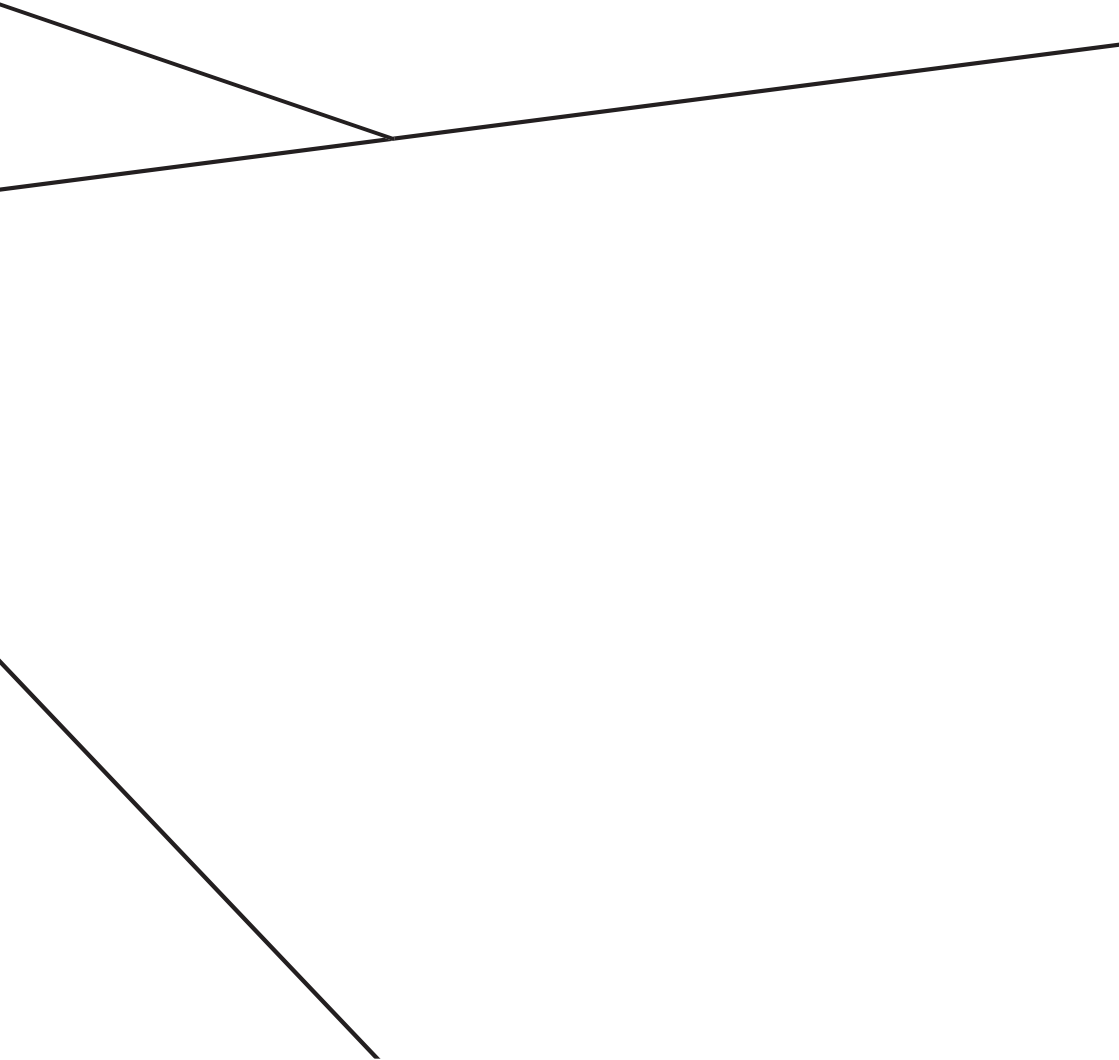



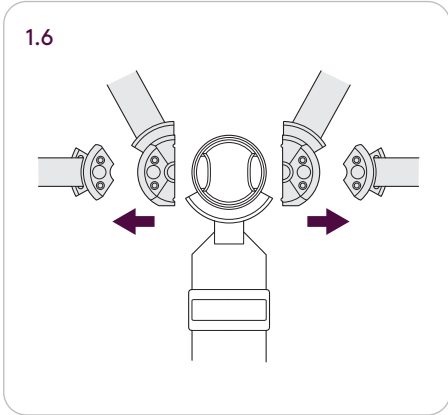
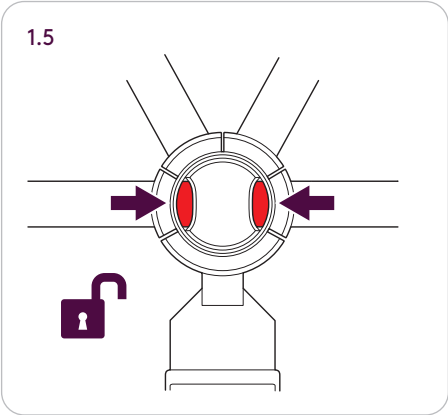
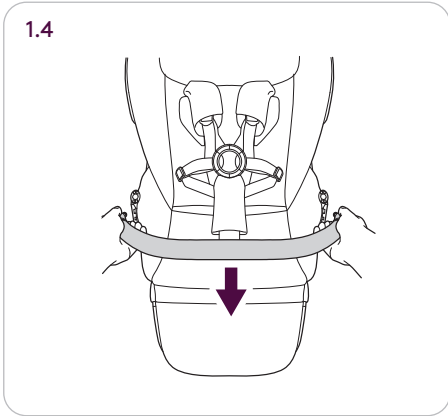
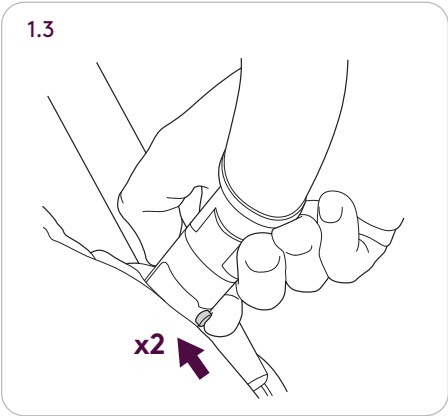
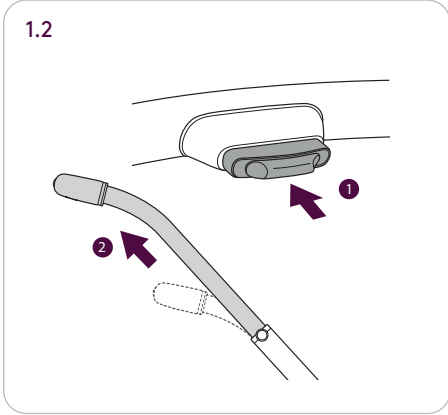
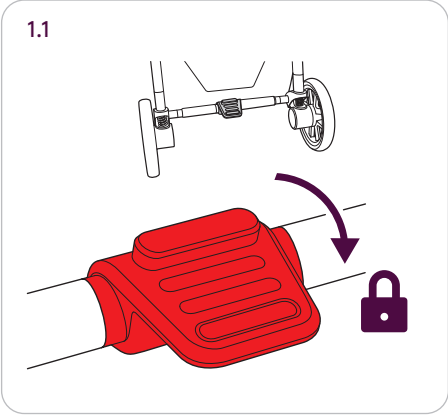

1.7

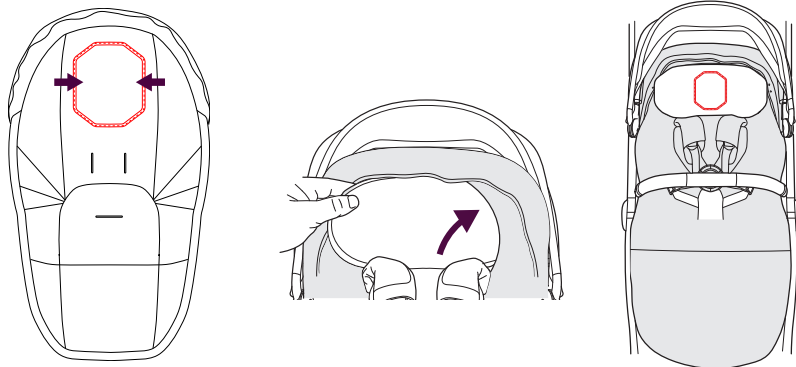

1.8

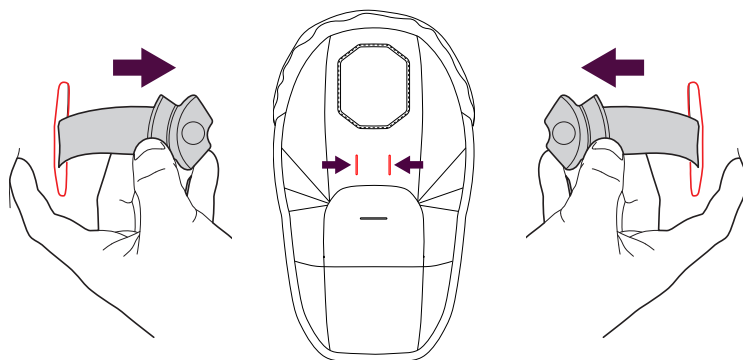

1.9

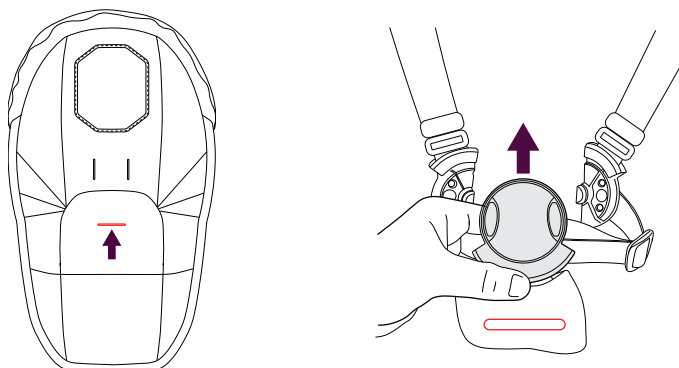

1.10

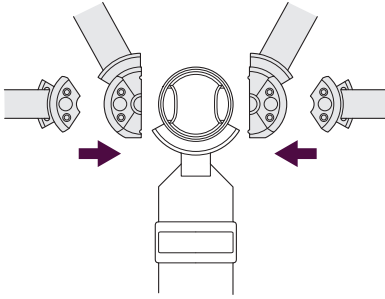

1.11

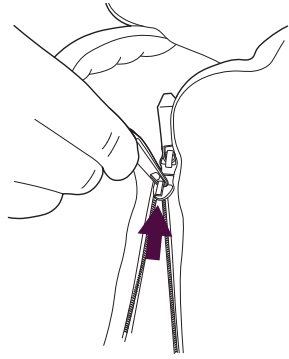

1.12

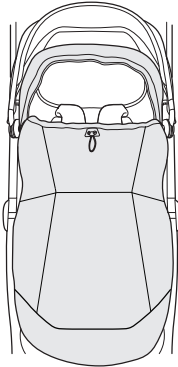

1.13

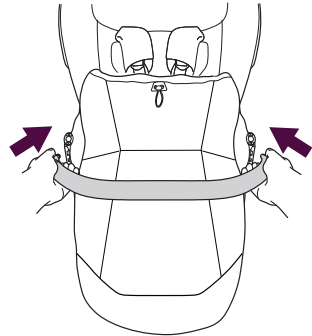

ENG

These instructions are important.

WARNING

READ THESE INSTRUCTIONS CAREFULLY BEFORE USE AND KEEP THEM FOR FUTURE REFERENCE.
NEVER LEAVE THE CHILD UNATTENDED.
DO NOT LET THE CHILD PLAY WITH THIS PRODUCT.

BUL

Тези инструкции са важни.

ПРЕДУПРЕЖДЕНИЕ:

ПРОЧЕТЕТЕ ВНИМАТЕЛНО ИНСТРУКЦИИТЕ ПРЕДИ ИЗПОЛЗВАНЕТО НА УРЕДА И ГИ ЗАПАЗЕТЕ ЗА БЪДЕЩА СПРАВКА.
НИКОГА НЕ ОСТАВЯЙТЕ ДЕТЕТО СИ БЕЗ НАДЗОР.
НЕ РАЗРЕШАВАЙТЕ НА ДЕТЕТО ДА ИГРАЕ С ТОЗИ ПРОДУКТ.

CES

Tyto pokyny jsou důležité.

VÝSTRAHA

PŘED POUŽITÍM SI POZORNĚ PŘEČTĚTE TENTO NÁVOD A USCHOVEJTE SI JEJ PRO BUDOUCÍ POUŽITÍ.
NIKDY NENECHÁVEJTE DÍTĚ BEZ DOZORU.
NENECHÁVEJTE DÍTĚ, ABY SI S TÍMTO VÝROBKEM HRÁLO.

DAN

Disse instruktioner er vigtige.

ADVARSEL

LÆS FØLGENDE ANVISNINGER GRUNDIGT FØR BRUG, OG GEM DEM TIL SENERE BRUG.
EFTERLAD ALDRIG BARNET UDEN OPSYN.
SØRG FOR, AT BARNET IKKE LEGER MED PRODUKTET.

DEU

Diese Gebrauchsanweisung ist wichtig.



ACHTUNG

LESEN SIE DIE ANLEITUNG VOR DEM GEBRAUCH
SORGFÄLTIG DURCH UND BEWAHREN SIE SIE ZUM
SPÄTEREN NACHSCHLAGEN GUT AUF.

LASSEN SIE IHR KIND NIE UNBEAUFICHTIGT.

LASSEN SIE DAS KIND NICHT MIT DIESEM PRODUKT SPIELEN.

EST

Need juhised on olulised.



HOIATUS

LUGEGE NEED JUHISED HOOLIKALT ENNE KASUTAMIST
LÄBI JA HOIDKE EDASPIDI LUGEMISEKS ALLES.

ÄRGE JÄTKE KUNAGI OMA LAST JÄRELEVALVETA!

ÄRGE LASKE LAPSEL SELLE TOOTEGA MÄNGIDA.

FIN

Nämä ohjeet ovat tärkeitä.



VAROITUS

LUE NÄMÄ OHJEET HUOLELLISESTI ENNEN KÄYTTÖÄ
JA SÄILYTÄ NE MYÖHEMPÄÄ KÄYTTÖÄ VARTEN.

LASTA EI SAA MILLOINKAAN JÄTTÄÄ VARTIOIMATTA.

ÄLÄ ANNA LAPSEN LEIKKIÄ TÄLLÄ TUOTTEELLA.

FRA

Ce mode d'emploi est important.



AVERTISSEMENT

LISEZ ATTENTIVEMENT CES INSTRUCTIONS AVANT UTILISATION
ET CONSERVEZ-LES POUR RÉFÉRENCE FUTURE.

NE LAISSEZ JAMAIS L'ENFANT SANS SURVEILLANCE.

NE LAISSEZ PAS L'ENFANT JOUER AVEC CE PRODUIT.

GLE

Tá na treoracha seo tábhachtach.



RABHADH

LÉIGH NA TREORACHA SEO GO CÚRAMACH ROIMH ÚSÁID
AGUS COINNIGH IAD CHUN BREATHNÚ ORTHU SA TODHCHAÍ.
NÁ FÁG DO LEANBH INA AONAR RIAMH.
NÁ LIG DON LEANBH SÚGRADH LEIS AN
TÁIRGE SEO.

GRE

Αυτές οι οδηγίες είναι σημαντικές.



ΠΡΟΕΙΔΟΠΟΙΗΣΗ

ΔΙΑΒΑΣΤΕ ΠΡΟΣΕΚΤΙΚΑ ΑΥΤΕΣ ΤΙΣ ΟΔΗΓΙΕΣ ΠΡΙΝ ΤΗ
ΧΡΗΣΗ ΚΑΙ ΦΥΛΑΞΤΕ ΤΙΣ ΓΙΑ ΜΕΛΛΟΝΤΙΚΗ ΑΝΑΦΟΡΑ.
ΜΗΝ ΑΦΗΝΕΤΕ ΠΟΤΕ ΤΟ ΠΑΙΔΙ ΣΑΣ ΧΩΡΙΣ ΕΠΙΒΛΕΨΗ.
ΜΗΝ ΑΦΗΝΕΤΕ ΤΟ ΠΑΙΔΙ ΝΑ ΠΑΙΞΕΙ ΜΕ ΑΥΤΟ ΤΟ ΠΡΟΪΟΝ.

HRV

Te su upute važne.



UPOZORENJE

PAŽLJIVO PROČITAJTE OVE UPUTE PRIJE UPOTREBE
I SAČUVAJTE IH ZA BUDUĆU UPOTREBU.
UPOZORENJE: NIKADA NE OSTAVLJAJTE DIJETE BEZ NADZORA.
NE DOPUSTITE DJETETU DA SE IGRA S OVIM PROIZVODOM.

ICE

Þessar leiðbeiningar eru mikilvægar.



VIÐVÖRUN

LESTU ÞESSAR LEIÐBEININGAR VANDLEGA ÁÐUR EN VARAN ER
NOTUÐ OG GEYMDU ÞÆR TIL
SÍÐARI NOTA.
ALDREI MÁ SKILJA BARN EFTIR ÁN EFTIRLITS.
EKKI LEYFA BARNINU AÐ LEIKA SÉR MEÐ
ÞESSA VÖRU.

IND

Petunjuk ini sangat penting.

PERINGATAN

**BACALAH PETUNJUK INI DENGAN CERMAT
SEBELUM MENGGUNAKAN DAN SIMPANLAH
UNTUK REFERENSI DI MASA MENDATANG.**

**JANGAN SEKALI-KALI MENINGGALKAN
ANAK ANDA TANPA PENGAWASAN.**

JANGAN BIARKAN ANAK BERMAIN-MAIN DENGAN PRODUK INI.

ITA

Queste istruzioni sono importanti.

AVVERTENZA

**LEGGERE ATTENTAMENTE QUESTE ISTRUZIONI PRIMA DELL'USO E
CONSERVARLE PER FUTURE CONSULTAZIONI.**

MAI LASCIARE IL BAMBINO INCUSTODITO.

NON LASCIARE CHE IL BAMBINO GIOCHI CON IL PRODOTTO.

JPN

この安全注意事項は重要です。

安全注

ここに書かれている説明をよくお読みになり、今後の参照用にきちんと保管してください。

警告: お子様を放置しないでください。

お子様が本製品で遊ばないようにしてください。

KOR

이 지침은 중요합니다.

경고

제품을 사용하기 전에 해당 지침을 주의 깊게 읽고
향후 참조할 수 있도록 보관하십시오.

자녀를 절대 혼자 두지 마십시오.

자녀가 본 제품을 가지고 놀지 않도록 하십시오.

LAV

Šīs norādes ir ļoti svarīgas.

BRĪDINĀJUMS

PIRMS LIETOŠANAS UZMANĪGI IZLASIET ŠO INSTRUKCIJU UN SAGLABĀJIET TO TURPMĀKĀM UZZINĀM.
NEKAD NEATSTĀJIET BĒRNU BEZ UZRAUDZĪBAS.
NEATĻAUJIET BĒRNAM ROTAĻĀTIES AR ŠO IZSTRĀDĀJUMU.

LIT

Šie nurodymai yra svarbūs.

ĮSPĖJIMAS

PRIEŠ NAUDODAMI ĮDĖMIAI PERSKAITYKITE ŠIAS INSTRUKCIJAS IR PASILIKITE JAS, KAD GALĖTUMĖTE PASIŽIURĖTI VĒLIAU.
NIEKADA NEPALIKITE VAIKO BE PRIEŽIŪROS.
NELEISKITE VAIKUI ŽAISTI SU ŠIUO GAMINIU.

MLT

Dawn l-istruzzjonijiet huma importanti.

TWISSIJA

AQRA DAWN L-ISTRUZZJONIJIET SEW QABEL L-UŻU U ŻOMMHOM GĦAL REFERENZA AKTAR 'IL QUDDIEM.
QATT THALLI LIT-TFAL TIEGĦEK WAĦEDHOM MINGĦAJR SORVELJANZA.
THALLIX LIT-TFAL JILAGĦBU B'DAN IL-PRODOTT.

NLD

Deze instructies zijn belangrijk.

WAARSCHUWING

LEES DEZE INSTRUCTIES VÓÓR GEBRUIK ZORGVULDIG DOOR EN BEWAAR ZE VOOR TOEKOMSTIG GEBRUIK.
LAAT UW KIND NOOIT ZONDER TOEZICHT ACHTER.
LAAT HET KIND NIET MET DIT PRODUCT SPELEN.

NOR

Disse anvisningene er viktige.



ADVARSEL

LES DISSE INSTRUKSJONENE NØYE FØR BRUK
OG, OPPBEVAR DEM TIL SENERE BRUK.

FORLAT ALDRI BARNET DITT UTEN TILSYN.
IKKE LA BARNET LEKE MED DETTE PRODUKTET.

POL

Niniejsza instrukcja zawiera ważne informacje.



OSTRZEŻENIE

PRZED UŻYCIEM PROSIMY UWAŻNIE PRZECZYTAĆ NINIEJSZE
INSTRUKCJE I ZACHOWAĆ JE NA PRZYSZŁOŚĆ.

NIGDY NIE WOLNO POZOSTAWIAĆ DZIECKA BEZ NADZORU.
NIE NALEŻY POZWALAĆ DZIECKU NA ZABAWĘ TYM PRODUKTEM.

POR

Estas instruções são importantes.



AVISO

LEIA ESTAS INSTRUÇÕES ATENTAMENTE ANTES DE UTILIZAÇÃO
DO PRODUTO E MANTENHA-AS PARA REFERÊNCIA FUTURA.

NUNCA DEIXE O SEU FILHO SEM SUPERVISÃO.
NÃO PERMITA QUE A CRIANÇA BRINQUE COM ESTE PRODUTO.

RUS

Сохраните инструкцию на случай необходимости.



ВНИМАНИЕ!

ВНИМАТЕЛЬНО ПРОЧИТАЙТЕ ДАННЫЕ ИНСТРУКЦИИ
ПЕРЕД ИСПОЛЬЗОВАНИЕМ И СОХРАНИТЕ ИХ, ЧТОБЫ
МОЖНО БЫЛО ОБРАТИТЬСЯ К НИМ В БУДУЩЕМ.

НИКОГДА НЕ ОСТАВЛЯЙТЕ РЕБЕНКА БЕЗ ПРИСМОТРА.
НЕ ДАВАЙТЕ РЕБЕНКУ ИСПОЛЬЗОВАТЬ
ИЗДЕЛИЕ В КАЧЕСТВЕ ИГРУШКИ.

SLO

Tieto pokyny sú dôležité.

VAROVANIE

PRED POUŽITÍM SI POZORNE PREČÍTAJTE TIETO POKYNY
A UCHOVÁVAJTE ICH PRE BUDÚCE POUŽITIE.
NIKDY NENECHÁVAJTE DIĚTA BEZ DOZORU.
NENECHAJTE DIĚTA HRAĤ SA S VÝROBKOM.

SLV

Ta navodila so pomembna.

OPOZORILO

PRED UPORABO POZORNO PREBERITE TA NAVODILA
IN JIH SHRANITE ZA PRIHODNJO UPORABO.
OTROKA NIKOLI NE PUŠĀAJTE BREZ NADZORA.
NE DOVOLITE, DA BI SE OTROK IGRAL S TEM IZDELKOM.

SPA

Estas instrucciones son importantes.

ADVERTENCIA

LEA ATENTAMENTE ESTAS INSTRUCCIONES ANTES DE USAR
EL PRODUCTO Y GUÁRDELAS PARA FUTURAS CONSULTAS.
NO DEJE AL NIÑO SIN VIGILANCIA EN NINGÚN MOMENTO.
NO DEJE QUE EL NIÑO JUEGUE CON ESTE PRODUCTO.

SRP

Ova uputstva su važna.

UPOZORENJE

PRE UPOTREBE PAŽLJIVO PROĀITAJTE OVO UPUTSTVO
I SAĀUVAJTE GA ZA BUDUĀE POTREBE.
NIKAD NE OSTAVLJAJTE SVOJE DE TE BEZ NADZORA.
NE PUŠTAJTE DA SE DE TE IGRA SA OVIM PROIZVODOM.

SWE

Bruksanvisningen är viktig.

! **VARNING**

LÄS NOGGRANT IGENOM DESSA ANVISNINGAR FÖRE ANVÄNDNING OCH BEHÅLL DEM FÖR FRAMTIDA REFERENS. LÄMNA ALDRIG BARNET UTAN UPPSIKT. LÅT INTE BARNET LEKA MED PRODUKTEN.

THA

คำแนะนำเหล่านี้เป็นเรื่องสำคัญ

! **คำเตือน**

อ่านวิธีใช้เหล่านี้อย่างถี่ถ้วนก่อนใช้งานและเก็บไว้สำหรับอ้างอิงในอนาคต การไม่ปฏิบัติตามคำเตือนและวิธีใช้เหล่านี้อาจส่งผลให้ได้รับบาดเจ็บสาหัสหรือถึงขั้นเสียชีวิต ห้ามปล่อยปละละเลยเด็ก. อย่าปล่อยให้เด็กเล่นผลิตภัณฑ์นี้.

TUR

Bu talimatlar önemlidir.

! **UYARI**

KULLANMADAN ÖNCE BU TALİMATLARI DİKKATLİCE OKUYUN VE İLERİDE BAŞVURMAK ÜZERE SAKLAYIN. ÇOCUĞUNUZU ASLA GÖZETİMSİZ BIRAKMAYIN. ÇOCUĞUN BU ÜRÜNLE OYNAMASINA İZİN VERMEYİN.

ZH-S

安全说明

! **警告**

在使用之前请仔细阅读以下说明，并妥善保存此说明书以备将来参考。

孩童乘坐时，必须有人看护。

不可让孩童摆弄本产品。

ZH-T

安全說明



用前詳讀以下指示說明，並保存供未來參考之用。未遵循此等警告和指示可能導致身體重傷或死亡。

切勿將您的兒童單獨留於車內。

切勿讓兒童以此產品作玩具。

ARA

هذه التعليمات مهمة.



اقرأ هذه التعليمات بعناية قبل استخدامها واحتفظ بها للرجوع إليها مستقبلاً، كما أن عدم اتباع هذه التحذيرات والتعليمات قد يؤدي إلى إصابات خطيرة أو وفيات.

لا تترك طفلك أبداً دون رقابة

لا ينبغي ترك طفلك يعثر بهذا المنتج.

CARRYCOT
RAIN COVER

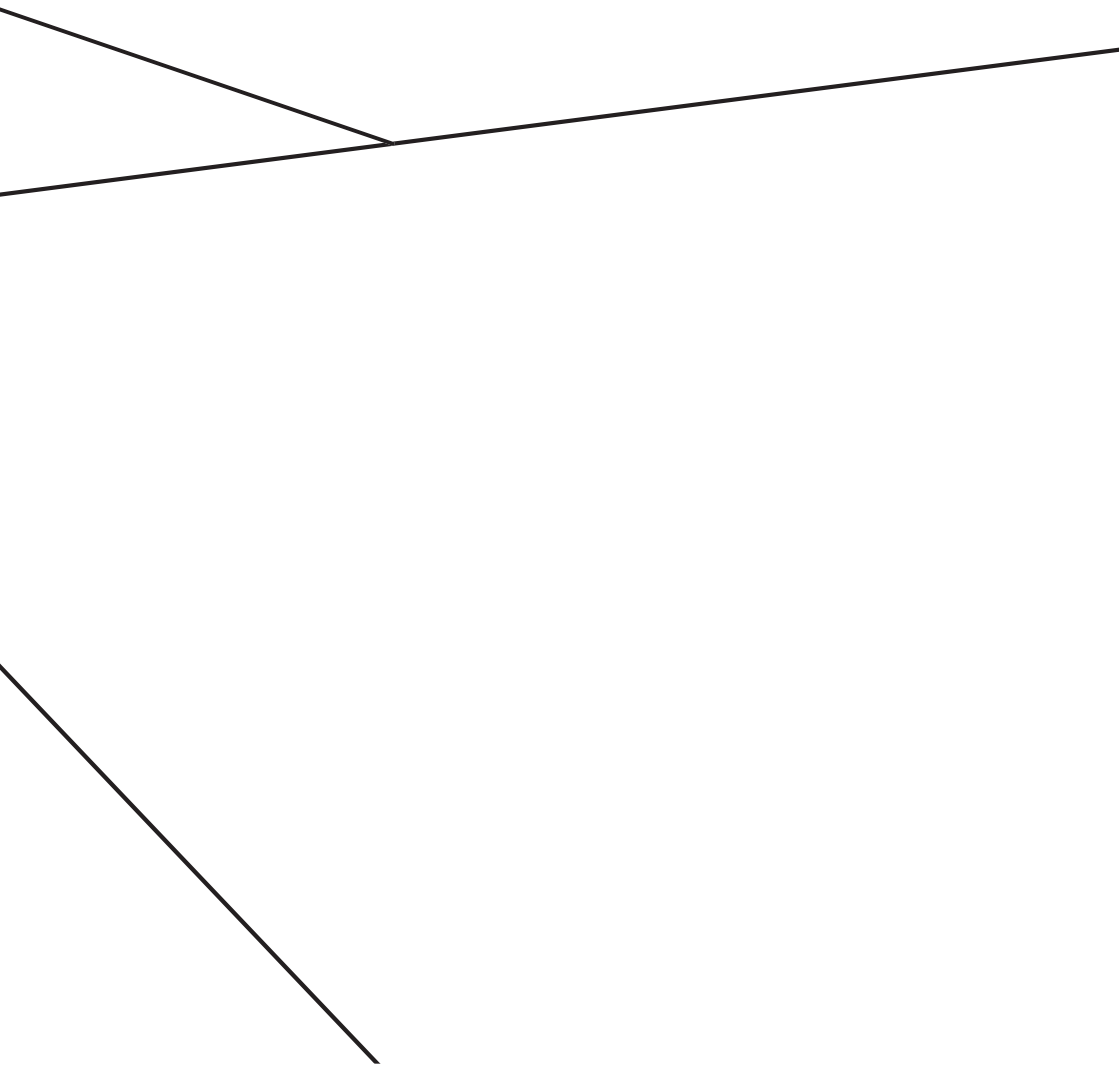



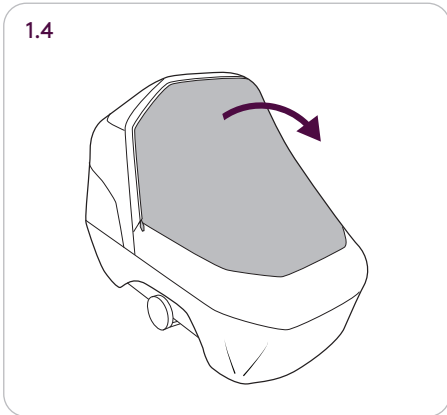
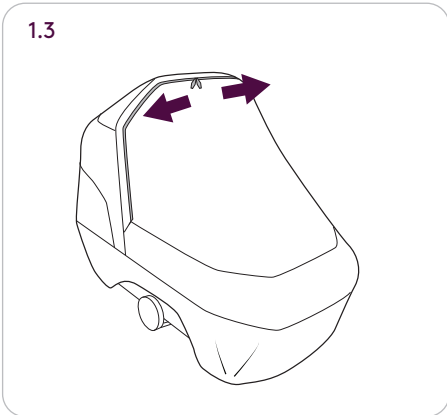
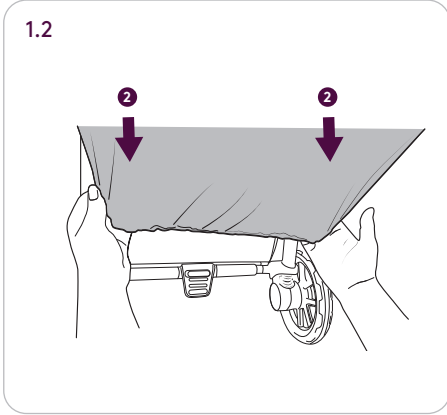
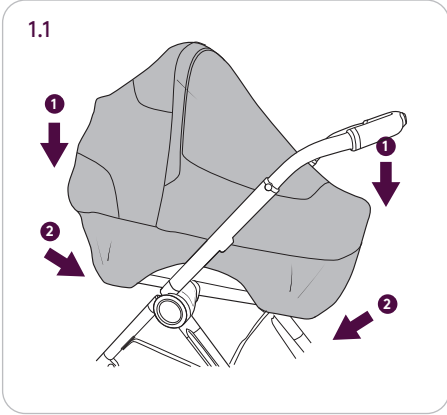

ENG

These instructions are important.

**WARNING**

DO NOT USE IN ADVERSE WEATHER
DO NOT USE INDOORS

BUL

Тези инструкции са важни.

**ПРЕДУПРЕЖДЕНИЕ:**

НЕ ИЗПОЛЗВАЙТЕ ПРИ НЕБЛАГОПРИЯТНО ВРЕМЕ
НЕ ИЗПОЛЗВАЙТЕ НА ЗАКРИТО

CES

Tyto pokyny jsou důležité.

**VÝSTRAHA**

NEPOUŽÍVEJTE PŘI NEPŘÍZNIVÉM POČASÍ
NEPOUŽÍVEJTE UVNITŘ

DAN

Disse instruktioner er vigtige.

**ADVARSEL**

MÅ IKKE BRUGES I UGUNSTIGT VEJR.
BRUG IKKE INDENDØRS.

DEU

Diese Gebrauchsanweisung ist wichtig.

**ACHTUNG**

NICHT BEI WIDERWETTERUNG VERWENDEN
NICHT IM INNENBEREICH VERWENDEN.

EST

Need juhised on olulised.

**HOIATUS**

MITTE KASUTADA EBASOODSA ILMAGA.
MITTE KASUTADA SISSE

FIN

Nämä ohjeet ovat tärkeitä.

**VAROITUS**

ÄLÄ KÄYTÄ HINNOISSA SÄÄSSÄ
ÄLÄ KÄYTÄ SISÄLLÄ

FRA

Ce mode d'emploi est important.

**AVERTISSEMENT**

NE PAS UTILISER PAR MAUVAIS TEMPS
NE PAS UTILISER À L'INTÉRIEUR

GLE

Tá na treoracha seo tábhachtach.

**RABHADH**

NÁ ÚSÁID IN AIMSIR DHROCH
NÁ ÚSÁID ISTEACH

GRE

Αυτές οι οδηγίες είναι σημαντικές.

**ΠΡΟΕΙΔΟΠΟΙΗΣΗ**

ΜΗΝ ΧΡΗΣΙΜΟΠΟΙΕΙΤΕ ΣΕ ΔΥΣΜΕΝΟ ΚΑΙΡΟ
ΜΗ ΧΡΗΣΙΜΟΠΟΙΕΙΤΕ ΣΕ ΕΣΩΤΕΡΙΚΟ ΧΩΡΟ

HRV

Te su upute važne.

**UPOZORENJE**

NEMOJTE KORISTITI ZA LOŠE VREMENSKIH VREMENA
NEMOJTE KORISTITI U ZATVORENOM PROSTORU

ICE

Þessar leiðbeiningar eru mikilvægar.

**VIÐVÖRUN:**

EKKI NOTA VIÐ AÐ VEÐUR
EKKI NOTA INNANNI

IND

Petunjuk ini sangat penting.

**PERINGATAN**

JANGAN GUNAKAN DALAM CUACA YANG TIDAK SANGAT BAIK
JANGAN GUNAKAN DI DALAM RUANG

ITA

Queste istruzioni sono importanti.

**AVVERTENZA**

NON UTILIZZARE IN CONDIZIONI CLIMATICHE AVVERSE
NON UTILIZZARE ALL'INTERNO

JPN

この安全注意事項は重要です。

**安全注**

悪天候では使用しないでください
屋内では使用しないでください

KOR

이 지침은 중요합니다.

**경고**

악천후에서는 사용하지 마십시오
실내에서 사용하지 마세요

LAV

Šīs norādes ir ļoti svarīgas.

**BRĪDINĀJUMS**

NELIETOJĪET NEVĒLĪGOS LAIKA APSTĀKĻOS
NELIETOJĪET IEKĻŪTĀS

LIT

Šie nurodymai yra svarbūs.

**ĮSPĖJIMAS**

NENAUDOKITE NEPALANKIU ORU
NENAUDOKITE VIRTAS

MLT

Dawn l-istruzzjonijiet huma importanti.

**TWISSIJA**

TUŽAX F'TEMP MHUX ĦARSA
TUŽAX ĠEWNA

NLD

Deze instructies zijn belangrijk.

**WAARSCHUWING**

NIET GEBRUIKEN BIJ ONGEWOON WEER
NIET BINNEN GEBRUIKEN

NOR

Disse anvisningene er viktige.

**ADVARSEL**

IKKE BRUK I UGUNSTIG VÆR
IKKE BRUK INNENDØRS

POL

Niniejsza instrukcja zawiera ważne informacje.

**OSTRZEŻENIE**

NIE UŻYWAĆ W NIESAMOWITEJ POGODZIE
NIE UŻYWAĆ W POMIESZCZENIU

POR

Estas instruções são importantes.

**AVISO**

NÃO USE EM TEMPO ADVERSO
NÃO USE INTERIOR

RUS

Сохраните инструкцию на случай необходимости.

 ВНИМАНИЕ!

НЕ ИСПОЛЬЗУЙТЕ В НЕБЛАГОПРИЯТНУЮ ПОГОДУ
НЕ ИСПОЛЬЗУЙТЕ В ПОМЕЩЕНИИ

SLO

Tieto pokyny sú dôležité.

 VAROVANIE

NEPOUŽÍVAJTE ZA NEPRIAZNIVÉHO POČASIA
NEPOUŽÍVAJTE V INTERIÉRI

SLV

Ta navodila so pomembna.

 OPOZORILO

NE UPORABLJAJTE V SLABEM VREMENU
NE UPORABLJAJTE V PROSTORIH

SPA

Estas instrucciones son importantes.

 ADVERTENCIA

NO UTILIZAR EN CLIMA ADVERSO.
NO UTILIZAR EN INTERIORES

SRP

Ova uputstva su važna.

 UPOZORENJE

НЕ КОРИСТИТИ У ЛОШИМ ВРЕМЕНИМА
НЕМОЈТЕ КОРИСТИТИ У ЗАТВОРИМА

SWE

Bruksanvisningen är viktig.

! VARNING

ANVÄND INTE I OGÄNDIGT VÄDER
ANVÄND INTE INOMHUS

THA

คำแนะนำเหล่านี้เป็นเรื่องสำคัญ

! คำเตือน

ห้ามใช้ในสภาพอากาศที่ไม่เอื้ออำนวย
อย่าใช้ในร่ม

TUR

Bu talimatlar önemlidir.

! UYARI

OLUMSUZ HAVA KOŞULLARINDA KULLANMAYIN
İÇ MEKANDA KULLANMAYIN

ZH-S

安全说明

! 警告

请勿在恶劣天气下使用
请勿在室内使用

ZH-T

安全說明

! 警告

請勿在室內使用
請勿在惡劣天氣下使用

ARA

هذه التعليمات مهمة.

تحذير 

ا تستخدم في الداخلا تستخدم

في الطقس المعاكس



UK
Silver Cross (UK) Ltd.
Micklethorn, Broughton, Skipton,
North Yorkshire BD23 3JA

EU/PACIFIC
Silver Cross (Pacific) Ltd.
Office 527, Lee Garden Three,
1 Sunning Road, Causeway Bay,
Hong Kong

The image features a dark, almost black background with several thin, bright orange lines. These lines intersect to form various geometric shapes, including a large triangle on the right side and a long, thin horizontal line that spans across the middle of the frame. The lines are clean and sharp, creating a minimalist and modern aesthetic.

The "Automobili Lamborghini" and "Automobili Lamborghini Bull and Shield" trademarks, copyrights, designs and models are used under license from Automobili Lamborghini S.p.A, Italy.

www.silvercrossbaby.com/lamborghini